

Sistemas de cable horizontal



1) Verifique el contenido del envase: compruebe que contenga todas las piezas y que éstas coincidan con la lista de empaque.

2) Fije las columnas: posicione todas las columnas principales (sepárelas a una distancia máxima de 6 pies en el centro). Las columnas para los empalmes de las terminales roscadas (con agujeros de 9/32") y las columnas para los empalmes QuickConnect-SS™ (con agujeros de 3/8") se deben posicionar en los extremos opuestos, mientras que las columnas intermedias (con agujeros de 3/16") se deben posicionar entremedio. Recuerde que la rosca debe tener una penetración mínima de 3" dentro de la madera sólida para que se sujete apropiadamente; tal vez sean necesarios un entramado de madera adicional o pernos más largos.

- **Montaje en la superficie:** fije cada columna usando cuatro tirafondos de 3/8" x 3-1/2" (o más largos) con arandelas de sujeción y capacetes de color.

- **Montaje en la imposta:** fije cada columna usando dos tirafondos de 3/8" x 6" (o más largos) con arandelas de sujeción y capacetes color. Cuando termine, ajuste a presión los capacetes posteriores internos decorativos a la parte inferior de cada columna.

Si instala las columnas usando los métodos de montaje con una *ménsula de imposta o puntal*, por favor llame para informarse sobre otros detalles de la instalación.

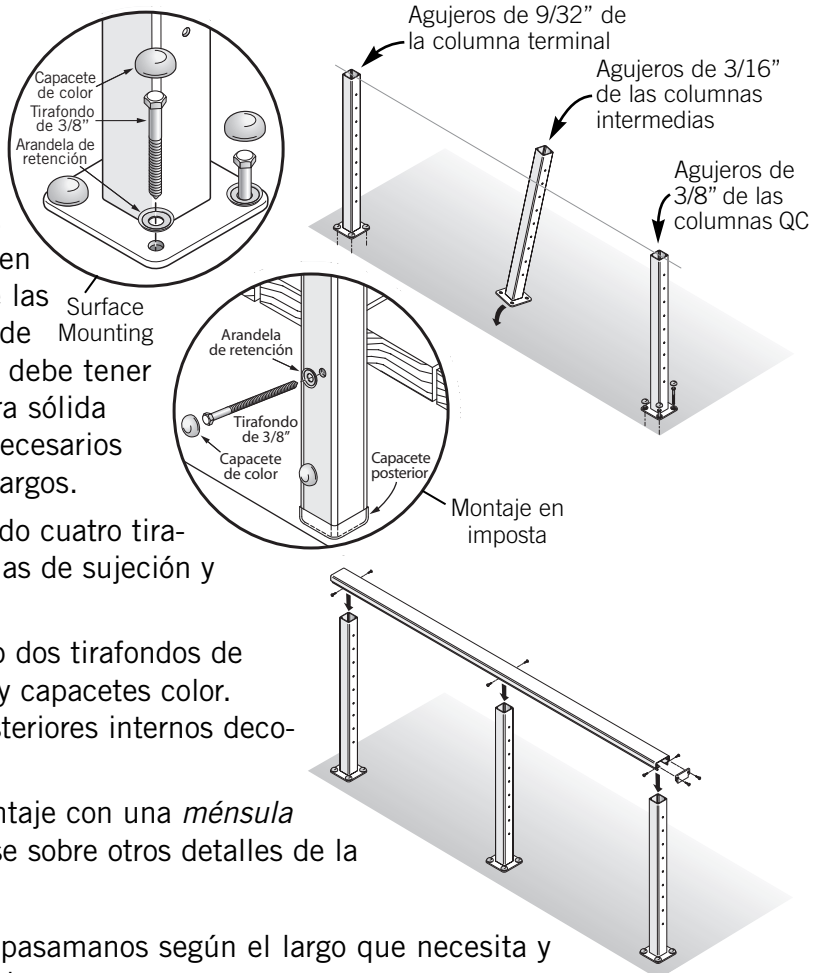

3) Corte y encaje a presión los pasamanos: corte el pasamanos según el largo que necesita y luego encájelo a presión para colocarlo encima de las columnas. Asegúrese de adosar las placas de *terminación* decorativas (lea el paso N° 5) a los extremos que estén unidos a tope a una pared o que tengan un acceso limitado.

- **Uniones a tope:** siempre corte el pasamanos a 90 grados y centre la junta por encima de una columna. Use una chapa de unión rectangular con cuatro tornillos auto perforantes N° 8 x 3/4" para asegurar esta junta.

- **Juntas a inglete con columnas esquineras dobles:** el pasamanos se extenderá más allá de cada una de las columnas esquineras y la junta a inglete propiamente dicha no tendrá apoyo. Recuerde cortar cada inglete del pasamanos a la mitad del ángulo total de la esquina (es decir, si el ángulo de la esquina es de 90 grados, corte cada inglete a 45 grados). Agregue dos *chapas de unión* para conectar y estabilizar la junta a inglete; cada chapa de unión se fija con cuatro *tornillos auto perforantes* N° 8 x 3/4".

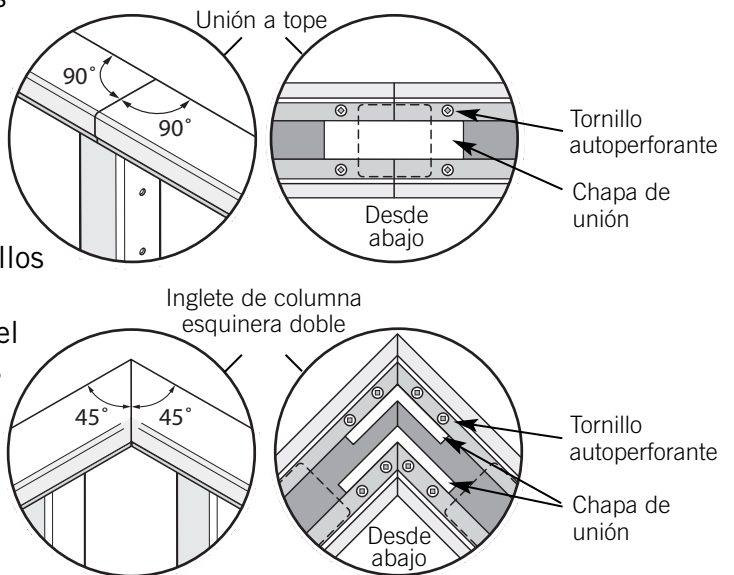

Continúa en la siguiente página

- **Juntas a inglete con columnas esquineras simples:** corte cada inglete del pasamanos a la mitad del ángulo total de la esquina (es decir, si el ángulo de la esquina es de 90 grados, corte cada inglete a 45 grados). Centre la junta por encima de la columna esquinera. Agregue una chapa de unión para conectar y estabilizar la junta a inglete; cada chapa de unión se fija con cuatro tornillos autoperforantes N° 8 x 3/4". Además, a cada lado del corte de inglete, atornille un tornillo autoperforante N° 8 x 3/4" a través del reborde del pasamanos y dentro de la parte anterior de la columna.

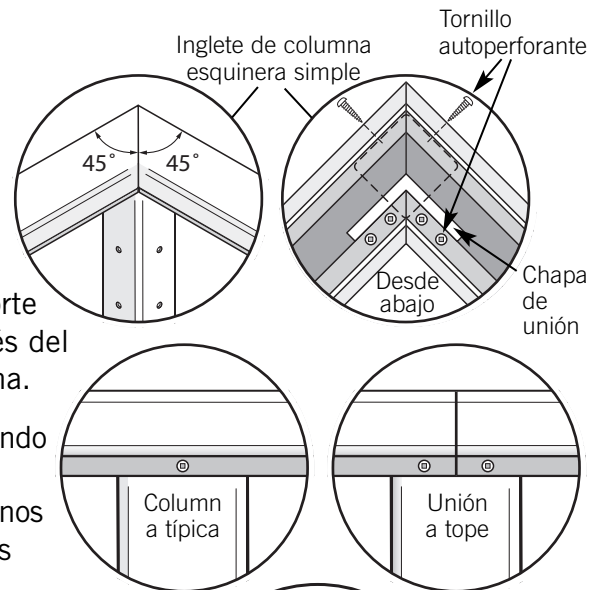

4) Ajuste los pasamanos: asegure el pasamanos a cada columna usando dos tornillos autoperforantes N° 8 x 3/4" (cuatro tornillos para las uniones a tope); los tornillos deben atravesar el reborde del pasamanos y penetrar en el centro de la parte anterior de la columna. Sujete los tornillos a la parte anterior y posterior de cada columna.

5) Conecte los capacetes decorativos: conecte los capacetes decorativos a todos los extremos del pasamanos expuestos usando dos tornillos de cabeza plana N° 12 x 3/4". (Si no utiliza una guía de base, vaya directamente al paso N° 8).

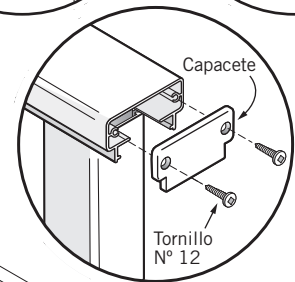

6) Conecte los bloques de conexión de pasamanos (BCB): si usa una guía de base, ubique los bloques de conexión del pasamanos (BCB, por su sigla en inglés) en cada columna (éstos son orificios pre-taladrados, excepto en las columnas de las barandillas de escaleras donde se deben taladrar todos los agujeros en el lugar de trabajo). Conecte los BCB a las columnas usando dos tornillos de cabeza troncocónica N° 10 x 1-1/2". Los BCB se deben instalar con las orejetas hacia abajo en el caso de las barandillas que usan sistemas de cable.

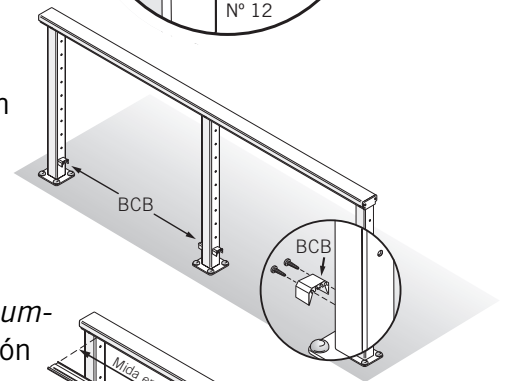

7) Corte las guías de base: tome las medidas entre cada conjunto de columnas justo por encima de los RCB. Corte la guía de base para cada sección a +0/ -1/16" de las medidas que tomó. No haga coincidir las guías de base con el marco en este momento.

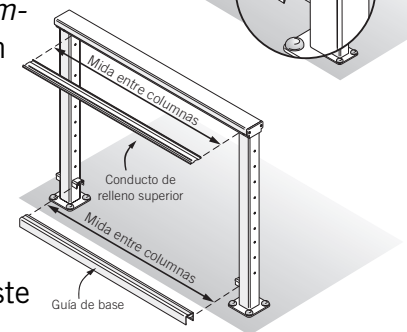

8) Corte los conductos de relleno superiores: tome las medidas entre cada conjunto de columnas justo por debajo del pasamanos. Corte el conducto de relleno superior para cada sección a +0/ -1/16" de las medidas que tomó. No conecte los conductos de relleno superiores al pasamanos en este momento.

9) Ubique y taladre los agujeros de conexión de las estacas: si las columnas están separadas a más de 3 pies de distancia, necesitará al menos una estaca entre vanos, colocada entre cada conjunto de columnas (la cantidad y separación de las estacas entre vanos dependerán del diseño de su barandilla). Determine la posición de las estacas, de manera tal que la separación entre las columnas sea uniforme. Taladre agujeros con un diámetro de 1/4" en los conducto de relleno superior y las guías de base (si corresponder) en todos los lugares en que van las estacas. Por favor, tenga en cuenta que cada estaca tiene un agujero de guía incorporado para tornillos, ubicado en el borde interno de la estaca, **no en su centro** (mire el diagrama); por lo tanto, tendrá que compensar ligeramente los agujeros de 1/4" para que se alineen con el agujero de guía.

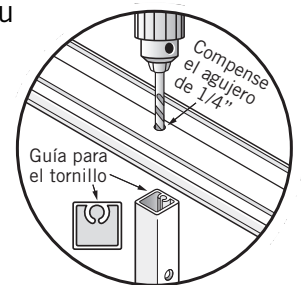

Continúa en la siguiente página

10) Conecte las estacas al *conducto de relleno superior*: identifique cuál es el extremo superior de cada *estaca* comparando la separación del primer agujero del cable en cada *estaca* con la del primer agujero pre-taladrado (superior) del cable en las *columnas*. Usando los *tornillos de cabeza troncocónica* N° 10 x 5/8", conecte el extremo superior de *la/s estaca/s* con el *conducto de relleno superior*. **(Si no utiliza una guía de base, vaya directamente al paso N° 13).**

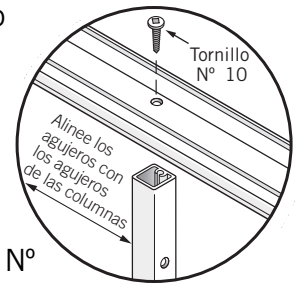

11) Conecte las estacas a la guía de base: Usando los *tornillos* de cabeza troncocónica N° 10 x 5/8", conecte la parte inferior de *la/s estaca/s* con la *guía de base*. Ensamble todas las secciones usando el mismo procedimiento.

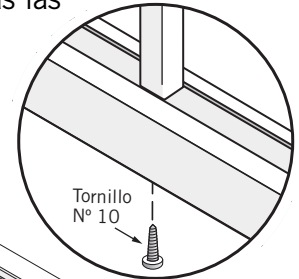

12) Instale los paneles ensamblados de las *estacas*: levante los paneles (*el conducto de relleno superior, la guía de base y la estaca* que están ensamblados) y póngalos en posición en el marco, para lo cual primero tiene que fijar la guía de base por encima de los BCB y luego inclinar verticalmente el panel hasta que quede en su posición. La parte superior del *conducto de relleno superior* apenas debe estar separado de la parte inferior del pasamanos. En este punto, usted debe poder levantar toda la sección por el *conducto de relleno superior* y encajarla a presión dentro del *pasamanos*. Use dos tornillos auto perforantes N° 8 x 3/4" para sujetar la *guía de base* a cada RCB. Tiene que taladrar estos agujeros antes con una broca de taladro de 9/64" porque las orejetas de los RCB tienden a flexionarse cuando se las empuja con un tornillo auto perforante. También asegúrese de compensar ligeramente los agujeros de los tornillos opuestos para que éstos no se golpeen entre sí dentro de los RCB. Siga el mismo procedimiento en todas las secciones. Ahora está listo para instalar los cables. **(Vaya directamente al paso N° 14).**

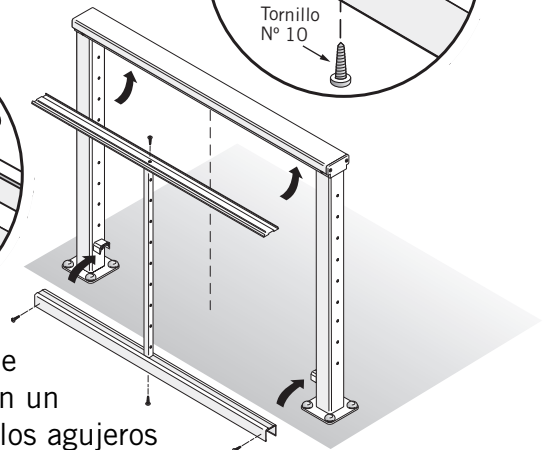
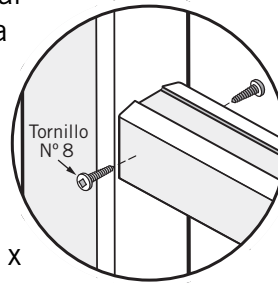

13) Instale los paneles ensamblados de las *estacas* usando la *base de estaca*: deslice ligeramente una base de estaca en la parte inferior de cada una de éstas. Deslice todo el panel (*conducto de relleno superior, estaca y base de estaca*) hasta la posición correspondiente debajo del pasamanos y luego levante y encaje a presión el *conducto de relleno superior* dentro de la parte inferior del pasamanos. Alinee y nivele cada *estaca* y asegure la *base de estaca* a la superficie de la terraza usando dos *tornillos* N° 12 x 3/4", *arandelas de sujeción* y *capacetes de color*. Se puede usar un *tornillo* auto perforante N° 8 x 3/4" para centrar y asegurar la *estaca a la base*. Ahora está listo para instalar los cables.

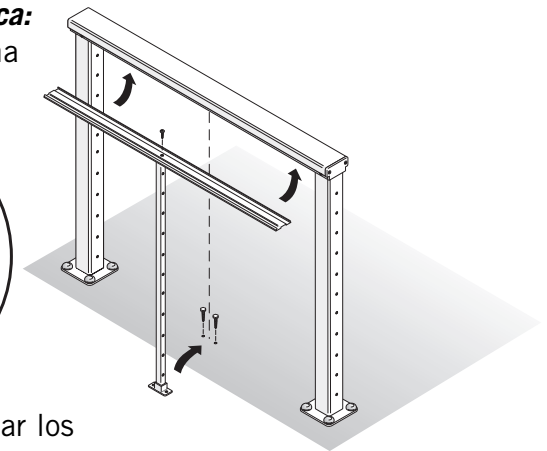
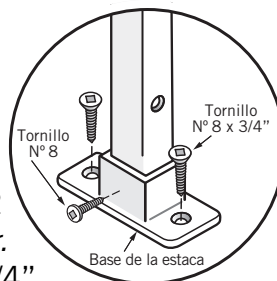

14) Instale los cables *CableRail™* (sólo corresponde a cables horizontales, no a escaleras):

- Identifique la longitud apropiada de los montajes de cable para cada tendido de barandilla.
- Para comenzar, pase las terminales roscadas a través de la *columna terminal de la terminal roscada* (agujeros de 9/32") y conecte una *arandela plana de nailon* y una *arandela-tuerca* al extremo de cada *terminal*.

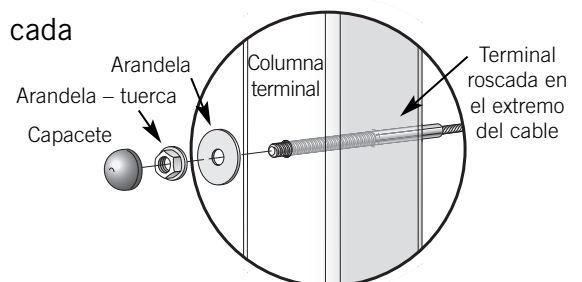

Continúa en la siguiente página

- Haga girar la *arandela-tuerca*, de manera tal que aproximadamente 1/4" de la rosca quede expuesto en el extremo.
- Usando una aguja para cableado (una herramienta opcional), pase el extremo libre del cable a través de todas las *columnas intermedias* y estacas y continúe pasándolo por la *columna terminal* de *QuickConnect-SS™* (agujeros de 3/8") en el extremo opuesto.
- Deslice una *arandela plana de nailon* y el empalme *QuickConnect-SS™* en el extremo de cada cable y empújelos dentro de la columna hasta que se apoyen contra el lado posterior.
- Sujetando el empalme *QuickConnect-SS™* con una mano, tense el cable con la otra; el empalme se traba automáticamente cuando usted suelta el cable.
- Usando una llave inglesa de 7/16", *ajuste las arandelas-tuercas* hasta que los cables estén tensos. Sostenga el eje de la *terminal roscada* con los alicates *Vise-grip®* mientras continúa tensionando.
- Cuando termine de tensionar, aplique 2 gotitas de *Loctite® 290* (que viene con el producto) a las roscas cerca de las *arandelas-tuercas*, y déjelo secar en las *arandelas-tuercas* unos 10 minutos.
- Corte con una sierra las roscas sobrantes, tan cerca como sea posible de las *arandelas-tuercas*, y retoque los extremos cortados con una esmeriladora eléctrica.
- Usando los cortadores de cable o un disco de corte, recorte el cable sobrante por detrás del empalme *QuickConnect-SS™* y pula para dejar parejos los extremos opuestos con una esmeriladora eléctrica.
- Ajuste a presión los *capacetes* de color (o los *capacetes de acero inoxidable* que se ofrecen como un accesorio opcional) por encima del reborde de los empalmes *QuickConnect-SS™* y las *arandelas-tuercas* que quedan expuestos. Ya ha terminado.

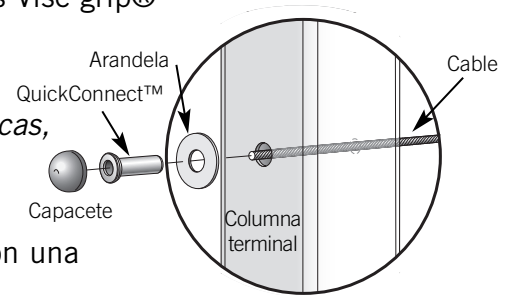
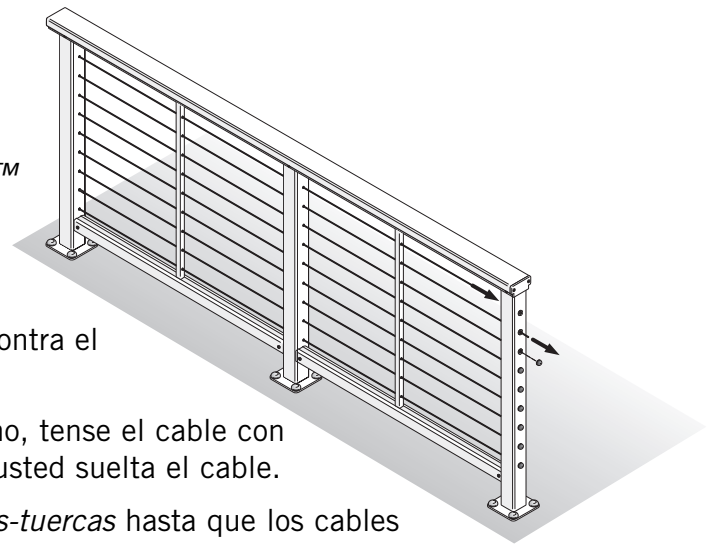

Mantenimiento: Se puede dar un nuevo acabado a toda raspadura que se haga en la barandilla con una pintura de retoque (producto optativo). Las barandillas y los cables pueden limpiarse con agua jabonosa tibia y una esponja o trapo suave.